

Уважаемые родители!

Я хочу вам предложить сделать с детьми птицу в технике оригами своими руками.

### **Фигурка голубя**

Данный вариант подходит тем, кто только делает первые шаги в данном ремесле. Для его создания достаточно всего нескольких приёмов.



Вашему вниманию пошаговая простая инструкция, которая подойдёт даже для начинающих.

#### **Основная заготовка.**

Берём квадратный лист бумаги размером 21 на 21 см. Его разверните углом к себе и сложите вдвое, при этом соедините 2 угла — верхний и нижний. Получится перевернутый треугольник.

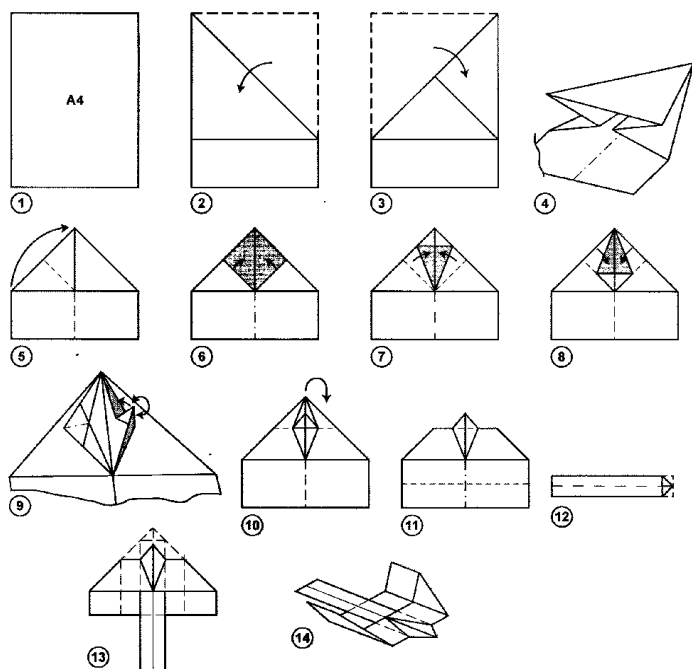

То, что получилось, загибается параллельно основе. Заготовка будет похожа на кораблик, который стоит на своей мачте. Затем заготовка переворачивается.

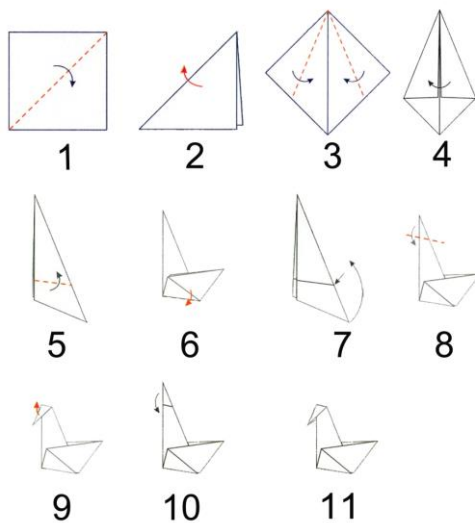

### Создаём крылья

Отделите верхний лист у треугольника и сложите так, чтобы вышел ромб. Потом фигура слагивается слева направо пополам. Часть, которая выпирает, отогните назад. Эта часть будет голубиным крылом. Таким же образом согнём оставшуюся часть, чтобы вышло второе.

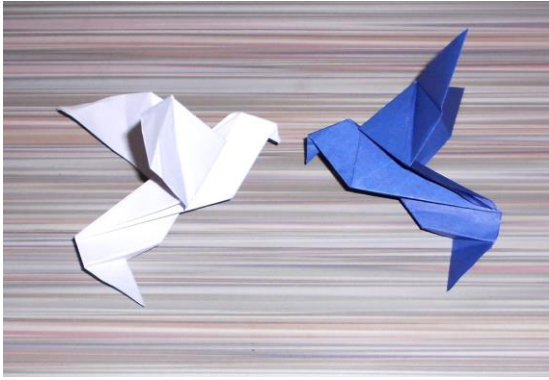

### **Создадим голову**

Следующий шаг — сформировать голову. Создайте обратную складку внутреннего типа. Линию сгиба в туловище посередине продавите практически на самом верху. Чтобы не допустить расхождения складки, хорошо её прогладьте.

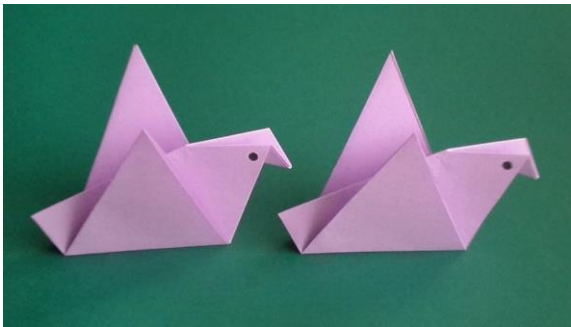

### **Напоследок — чуточку декора**

И последний штрих — фломастером нарисовать голубю глазки, закрасить клювик, написать можно с ребёнком поздравление или послание.